

SOP-BS

Piastre, bronzo con inserti autolubrificanti

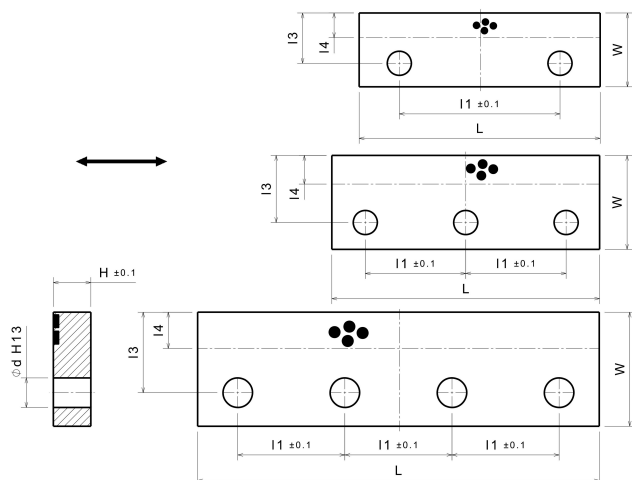

Descrizione:

Piastre, bronzo con inserti autolubrificanti

Proprietà:

Velocità di scorrimento v	30 m/min
Materiale base	Legna speciale bronzo-alluminio (SO#50SP2)
Autolubrificante	Si
Lubrificante	Grafite
Pressione superficiale P	100 N/mm ²
Valore P*v	200 N/mm ² x m/min
Temperatura di esercizio	-50°C / +200°C (max. 300°C)
Coefficiente d'attrito	0,07

Varianti:

Numero articolo	Descrizione articolo	Larghezza W	Lunghezza L	Altezza H	I1	I3	I4	d (DIN EN 20273)
660000122	SOP-BS 70-160-25	70	160	25	110	50	25	2xM16
660000123	SOP-BS 70-200-25	70	200	25	75	50	30	3xM16
660000124	SOP-BS 70-240-25	70	240	25	90	50	30	3xM16
660000125	SOP-BS 85-200-28	85	200	28	75	60	30	3xM20
660000126	SOP-BS 85-240-28	85	240	28	90	60	30	3xM20
660000127	SOP-BS 85-300-28	85	300	28	80	60	30	4xM20
660000128	SOP-BS 85-350-28	85	350	28	90	60	30	4xM20