

SOP-BS

Krycí deska kluzné jednotky, bronz s pevným mazivem (náhrada za SOP)

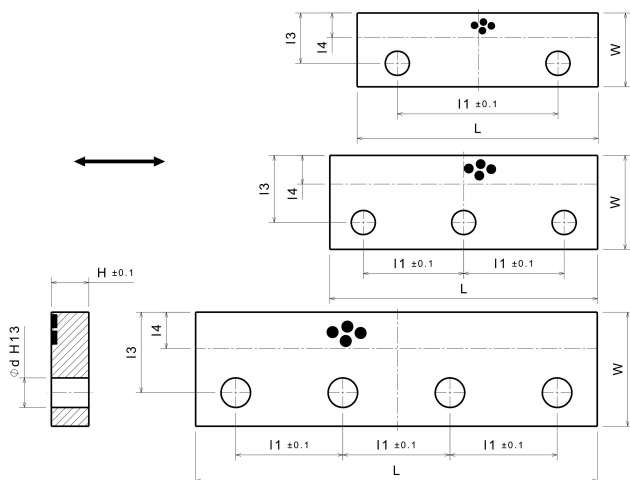

Popis dílu:

Krycí deska kluzné jednotky, bronz s pevným mazivem (náhrada za SOP)

Vlastnosti dílu:

Max.připustná kluzná rychlost v	30 m/min
Základní materiál	Speciální mosaz (SO#50SP2)
Samomazné	Ano
Mazivo	Grafit
Max.tlakové zatížení P	100 N/mm ²
Max.připustná hodnota P*v	200 N/mm ² x m/min
Provozní teplota	-50°C / +200°C (max. 300°C)
Koeficient tření	0,07

Tabulka rozměrů:

Registrační číslo	Název dílu	Šířka W	Délka L	Výška H	I1	I3	I4	d (DIN EN 20273)
660000122	SOP-BS 70-160-25	70	160	25	110	50	25	2xM16
660000123	SOP-BS 70-200-25	70	200	25	75	50	30	3xM16
660000124	SOP-BS 70-240-25	70	240	25	90	50	30	3xM16
660000125	SOP-BS 85-200-28	85	200	28	75	60	30	3xM20
660000126	SOP-BS 85-240-28	85	240	28	90	60	30	3xM20
660000127	SOP-BS 85-300-28	85	300	28	80	60	30	4xM20
660000128	SOP-BS 85-350-28	85	350	28	90	60	30	4xM20