

## SOP-GS

Krycí deska kluzné jednotky, litina s pevným mazivem (náhrada za SOP)

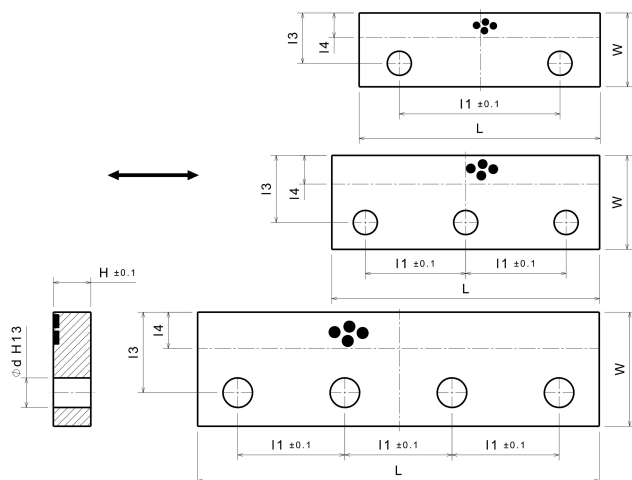

### Popis dílu:

Krycí deska kluzné jednotky, litina s pevným mazivem (náhrada za SOP)

### Vlastnosti dílu:

Základní materiál	Litina (GG25) s pevným mazivem
Max.připustná kluzná rychlost v	15 m/min
Samomazné	Ano
Mazivo	Grafit
Max.tlakové zatížení P	5 N/mm <sup>2</sup>
Max.připustná hodnota P*v	50 N/mm <sup>2</sup> x m/min
Provozní teplota	-50°C / +150°C

### Tabulka rozměrů:

Registrační číslo	Název dílu	Šířka W	Délka L	Výška H	I1	I3	I4	d (DIN EN 20273)
660000129	SOP-GS 55-180-25	55	180	25	120	37,5	24	2xM16
660000111	SOP-GS 70-160-25	70	160	25	110	50	25	2xM16
660000112	SOP-GS 70-200-25	70	200	25	75	50	30	2xM16
660000113	SOP-GS 70-240-25	70	240	25	90	50	30	3xM16
660000114	SOP-GS 85-200-28	85	200	28	75	60	30	2xM20
660000115	SOP-GS 85-240-28	85	240	28	90	60	30	3xM20
660000116	SOP-GS 85-300-28	85	300	28	80	60	30	4xM20
660000117	SOP-GS 85-350-28	85	350	28	90	60	30	4xM20
660000118	SOP-GS 100-200-28	100	200	28	75	70	30	2xM20
660000119	SOP-GS 100-240-28	100	240	28	90	70	30	3xM20
660000120	SOP-GS 100-300-28	100	300	28	80	70	30	4xM20
660000121	SOP-GS 100-350-28	100	350	28	90	70	30	4xM20